

Technical News Bulletin

Steinhausen, Septiembre de 2015

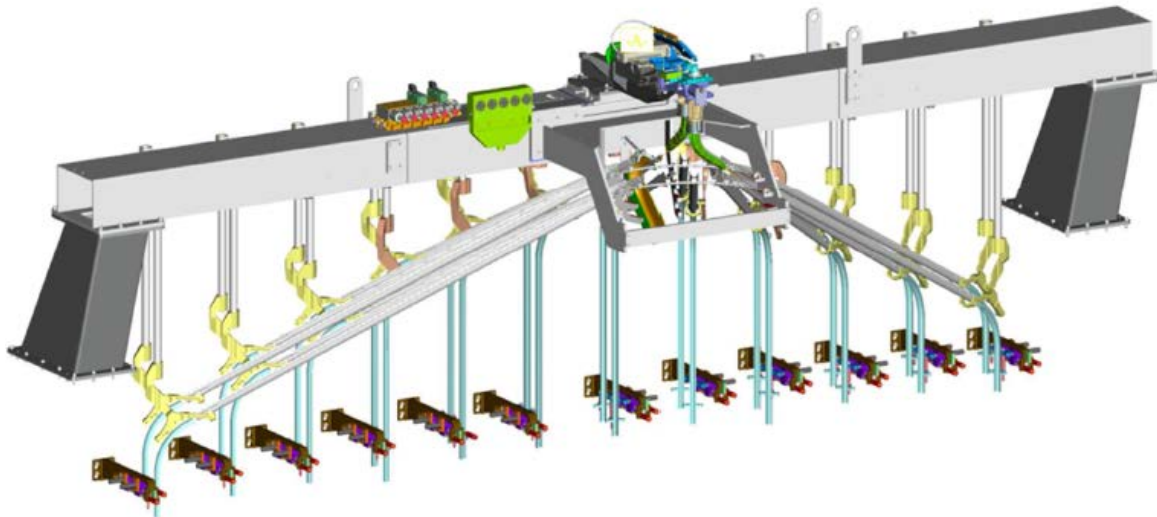

Entrega constante de cono

- Constant Cone Delivery es un desarrollo que utiliza la entrega suspendida de hoy.
- Conversiones rápidas de SG <-> DG <-> TG <-> QG
- Menos variaciones - carga de gotas mejorada.

Introducción

La tobera de distribución constante es un avance que utiliza la distribución suspendida, la cual fue introducida con gran éxito por Bucher Emhart Glass en 1994 (TNB 024).

Todos los ángulos del canal ahora tienen una geometría idéntica para todas las secciones y se eliminaron las históricas complicaciones, lo que permite una mejor carga consistente de vidrio fundido. El concepto de tobera constante se introdujo anteriormente en las máquinas NIS totalmente servocontroladas, y los informes de los clientes demostraron una mejor carga de gotas de vidrio fundido.

El reemplazo sencillo del regulador de deflector y la suspensión y el soporte de canal universal permiten que se realicen cambios más rápidos de distancia del centro de la máquina.

La tobera de distribución constante se introduce en todas las máquinas IS como estándar y requiere nuevas variables de distribución, ya que aumenta ligeramente la altura de la máquina.

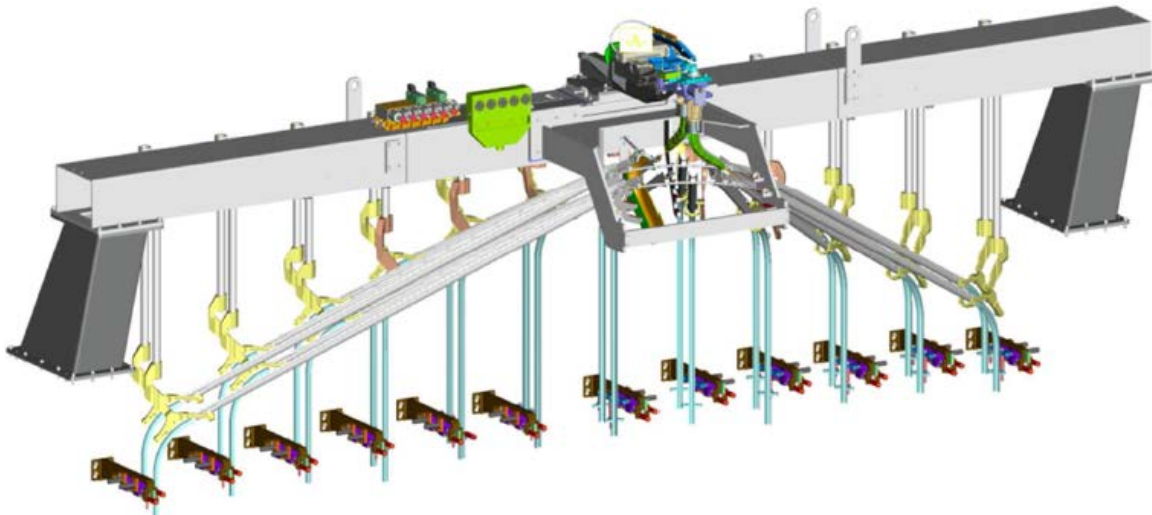
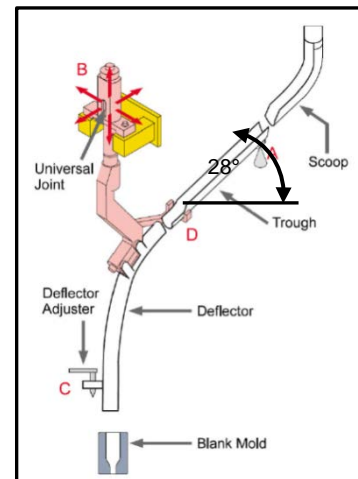

Especificación

Listas maestras del sistema distribuidor

IS y AIS

Máquina de 6 secciones:	210-2075-00
Máquina de 8 secciones:	210-2072-00
Máquina de 10 secciones:	210-2069-00
Máquina de 12 secciones:	210-2055-00

NIS

Máquina de 6 secciones:	ninguna
Máquina de 8 secciones:	400-54-00
Máquina de 10 secciones:	400-53-00
Máquina de 12 secciones:	400-112-00

BIS

Máquina de 6 secciones:	ninguna
Máquina de 8 secciones:	401-108-00
Máquina de 10 secciones:	401-110-00
Máquina de 12 secciones:	401-112-00

Accesorios de alineación:

Para la alineación de la distribución, se adopta la tecnología láser comprobada de Bucher Emhart Glass. (Accesorio láser de referencia, número de pieza 94-625 y hoja de instrucciones 94-4963).

Soporte de canal/Suspensión de distribución/Distribuidor de gotas de vidrio fundido

Si los requisitos del mercado cambian, la nueva máquina IS multiuso está preparada para cambiar la configuración de las diferentes distancias del centro de distribución. El soporte de canal y la suspensión de distribución se pueden configurar para coincidir con la siguiente configuración SG ⇔ DG ⇔ TG (⇔ QG)

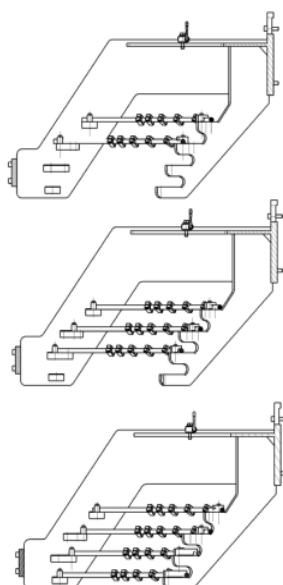
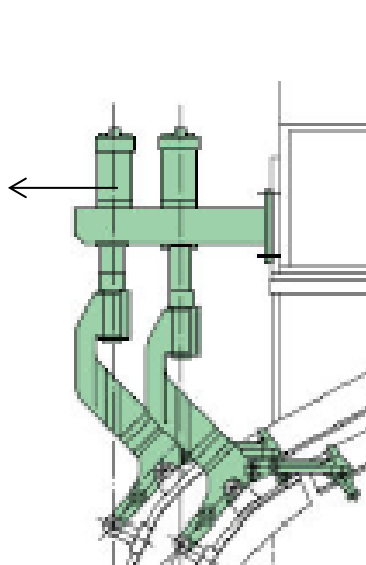

DG

TG, SG

- Para SG, utilice el anillo radial de la configuración TG
- Para actualizar de DG a TG, solo se deben suministrar los elementos delta

QG

Enfoque simplificado para la conversión de SG ⇔ DG (para un tamaño de deflector de hasta 1 ¼)

Con el cabezal de DG para SG (el tamaño de la gota de vidrio fundido está restringido)

La placa de conversión permite mover GD de forma lateral hacia el haz; no es necesario mover el haz.

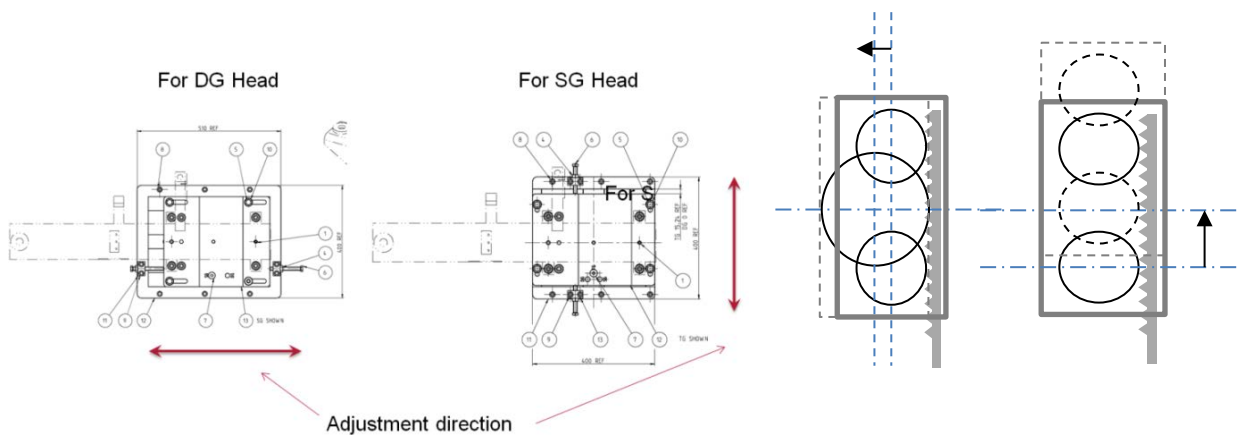

Para obtener instrucciones de manejo detalladas, consulte los manuales.

Regulador de deflector mejorado:

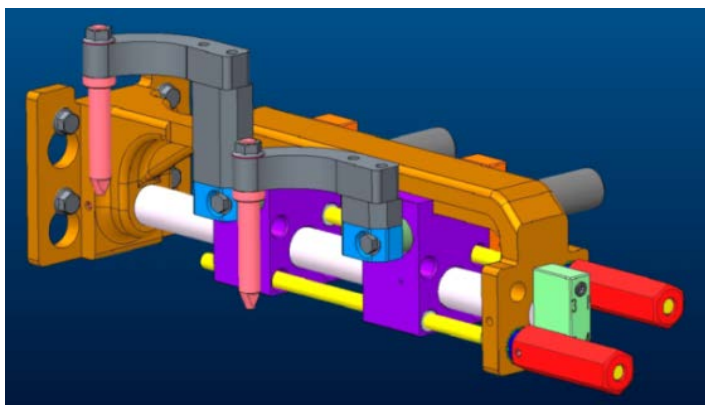

Regulador de deflector más rígido

Regulador de deflector disponible para SG ⇔ DG ⇔ TG ⇔ QG

Disponibilidad

La tobera de distribución constante ya se encuentra disponible en NIS y BIS.
La distribución de AIS e IS estará lista en el tercer trimestre de 2015.

Actualización

La actualización de la tobera de distribución no constante debe comprobarse caso por caso.

Requisitos de instalación

El ángulo consistente de los canales de todas las secciones da como resultado una mayor altura de la máquina (consulte los esquemas de instalación 200-2200-00). Esta mayor altura de la máquina reduce la caída libre de gotas de vidrio fundido. La experiencia de campo demuestra que la "pérdida" de gotas de vidrio fundido se compensa fácilmente con la carga mejorada.

Tabla que muestra mayores alturas para la tobera de distribución constante (en comparación con la distribución anterior)

IS y AIS: Aumento de la altura de la máquina con nueva tobera de distribución constante	Parte superior del haz DG/TG	Parte superior de suspensión neumática de embudo DG/TG	Parte superior del interceptor DG/TG
IS 4-1/4 de 6 secciones	412	372/428	372/416
IS 5" de 6 secciones	285	245/301	245/289
IS 4-1/4 de 8 secciones	393	353/409	353/397
IS 5" de 8 secciones	266	226/282	226/270
IS 4-1/4 de 10 secciones	278	238/319	238/307
IS 5" de 10 secciones	278	238/319	238/307
IS 4-1/4 de 12 secciones	205	164/-	165/-
IS 5" de 12 secciones	205	164/245	165/233
IS 5-1/2 de 6 secciones	348	308/-	308/ -
AIS 6-1/4" de 6 secciones	348	308/-	308/-
IS 5-1/2 de 8 secciones	410	369/-	370/-
AIS 6-1/4" de 8 secciones	409/384	368/400	369/388
IS 5-1/2 de 10 secciones	320	280/-	280/-
AIS 6-1/4" de 10 secciones	320	280/314	280/302
IS 5-1/2 de 12 secciones	208	167/-	168/-
AIS 6-1/4" de 12 secciones	208/143	167/184	168/171

Dimensión mostrada en mm

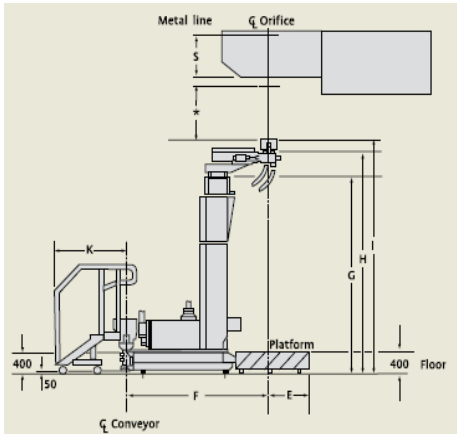

Características/Beneficios

Característica	Beneficio
Ángulo del canal de tobera constante	Mejor carga consistente de vidrio fundido
Transición pareja de vidrio fundido de la cuchara al canal y luego al deflector	Menos variaciones, mejor carga de vidrio fundido
Distribución preparada para diferentes distancias del centro	Conversiones rápidas de SG ↔ DG ↔ TG ↔ QG
El soporte de canal universal cubre todas las distancias del centro	Configuración flexible
Menos piezas	Embalaje más rápido
Regulador de deflector más resistente, menor vibración	Carga pareja de vidrio fundido